

DISEGNO E STORIA DELL'ARTE

Lavori estivi finalizzati al recupero.
Anno scolastico 2019/20

prof. Anna Tringali

Classe 4BS
ST. ARTE

Ripassa questi argomenti (vedi il programma):

- Giorgione:
 - La Tempesta
 - La Venere dormiente

- Tiziano:
 - Assunta
 - Venere di Urbino
 - Ritratto di Paolo III

- Il Manierismo: caratteri generali

- Giulio Romano
 - Palazzo Te e Sala dei Giganti
 - G. Vasari
 - Palazzo degli Uffizi
 - B Ammannati
 - Palazzo Pitti

- Andrea Palladio
 - Villa Capra
 - Villa Barbaro
 - Teatro olimpico
 - Chiesa del Redentore
 - Palazzo della ragione

- P. Veronese
 - Cena in casa di Levi

- Tintoretto
 - L'Ultima Cena

- Arte e Controriforma
 - La Chiesa del Gesù di J. Barozzi

- Il '600: caratteri generali

- Caravaggio:
 - Canestra di frutta
 - Maddalena penitente

Vocazione di S. Matteo
Deposizione di Cristo
Crocifissione di San Pietro
Conversione di S. Paolo
Morte della Vergine
Resurrezione di Lazzaro.

- G. L. Bernini:

David
Apollo e Dafne
Baldacchino
Monumento funebre di Urbano VIII
Monumento funebre di Alessandro VII
Fontana dei Fiumi
Colonnato di S. Pietro
Chiesa di Sant'Andrea al Quirinale.

- F. Borromini:

Chiesa di S. Carlo alle Quattro Fontane
Chiesa di Sant'Ivo alla sapienza.

- Il Seicento in Europa

- P. Rubens:

Sbarco di Maria de' Medici a Marsiglia

- H. Rembrandt

La ronda di notte.

- D. Velazquez

Las meninas.

Esegui con gli strumenti gli esercizi allegati su foglio A2, ripassa con la china e colora a tuo piacere.

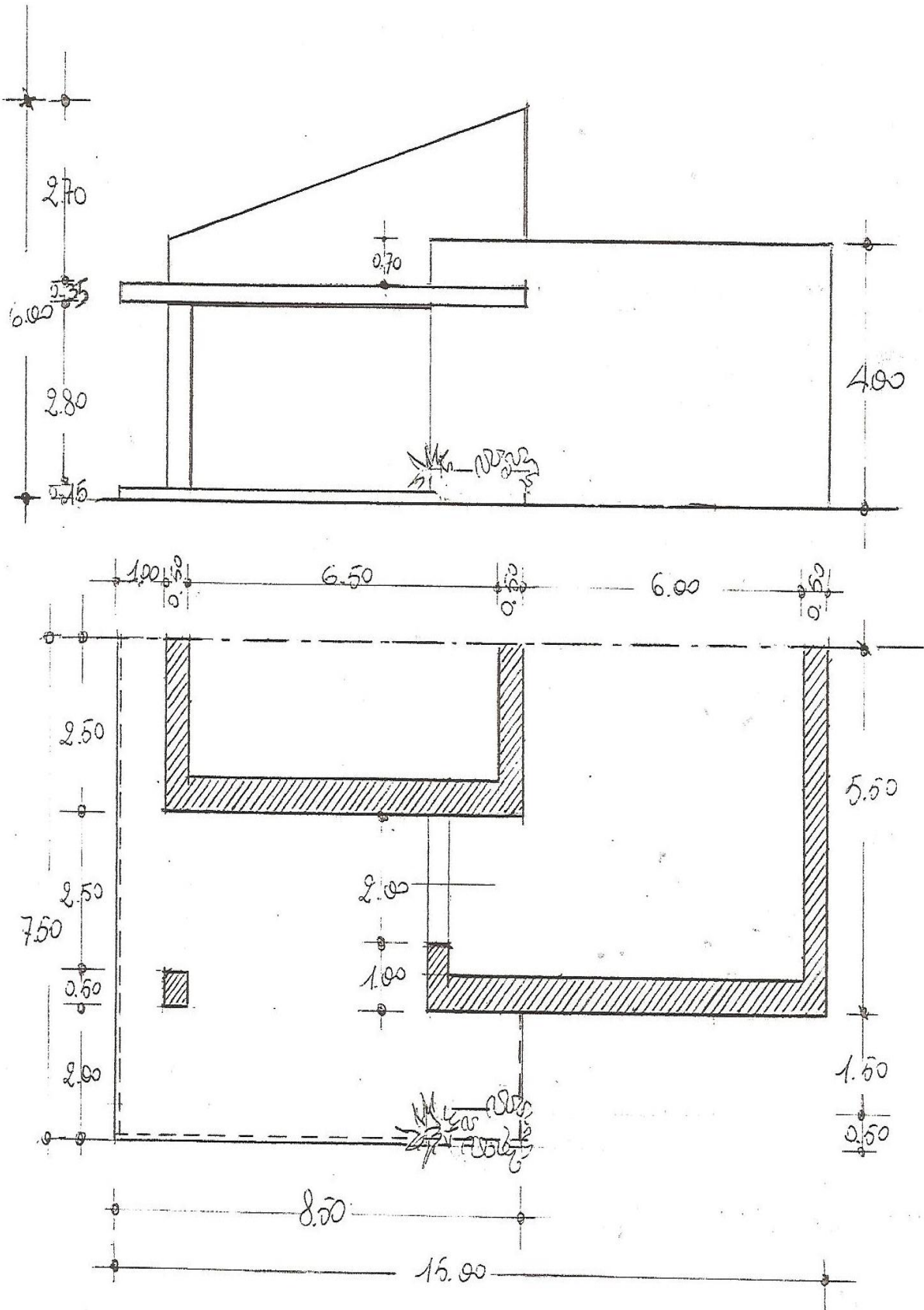

Esempi la prospettiva frontale dell'edificio

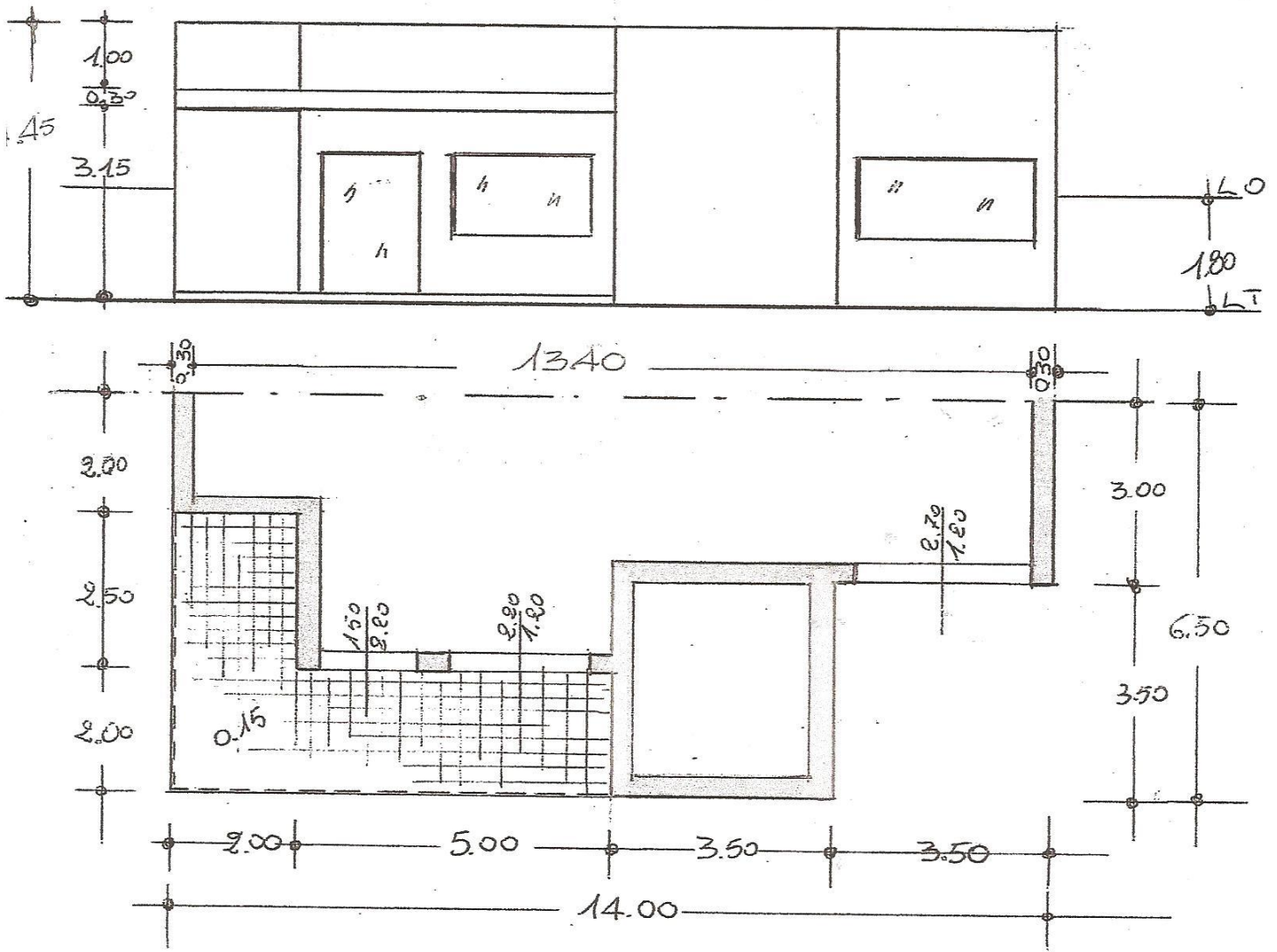

Eseguire la prospettiva frontale dell'ambiente esterno

